

HDBSKLEM

Фиксатор для крепления резьбовой шпильки



Быстрое крепление шпильки с использованием зажимного болта.Применим с консолями HDWK и KCLBS.

Стандартное исполнение

Горячее цинкование

Артикул	↑ мм	↔ мм	↔ мм	↔ мм	кг/шт.	⊞	Наличие на складе	Ед. изм.
HDBSKLEM	25	125		-	0,120	50	✓	шт.

Концы крепятся шпилькой для подвеса ТИМ.
Дополнительные болты и гайки не требуются.
Шпилька монтируется целиком.
Диаметр шпильки ТИМ зависит от количества уровней.
Момент затяжки зажимного болта 10 Н/м.

HDWKM

Консоль для больших нагрузок

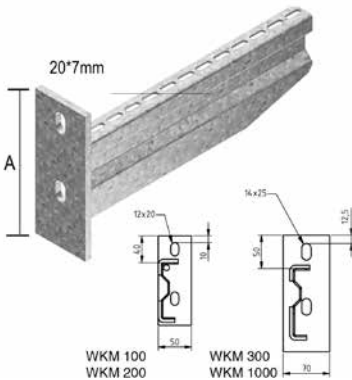

Для непосредственного крепления на стену и для крепления на потолочную стойку

Стандартное исполнение

Горячее цинкование

Артикул	↑ мм	↔ мм	↔ мм	↔ мм	кг/шт.	⊞	Наличие на складе	Ед. изм.
HDWKM100	125	125		-	0,450	24	✓	шт.
HDWKM200	134	225		-	0,650	24	✓	шт.
HDWKM300	175	325		-	1,530	12	✓	шт.
HDWKM400	175	425		-	1,830	6	✓	шт.